

**!** WARNING: Electric shock hazard. Product repair should only be undertaken by a professional service technician who has been trained on, and is fully familiar with this product.  
Disconnect power before touching any part or taking any resistance measurements.  
AVERTISSEMENT: Risque de choc électrique. La réparation de tout produit doit être effectuée par un technicien professionnel qualifié et qui est familier avec le produit. Débranchez l'alimentation électrique avant de toucher toute partie du module ou de procéder à toute mesure de résistance.

Wiring Diagram  
Diagram de câblage  
9000630452  
Rev A

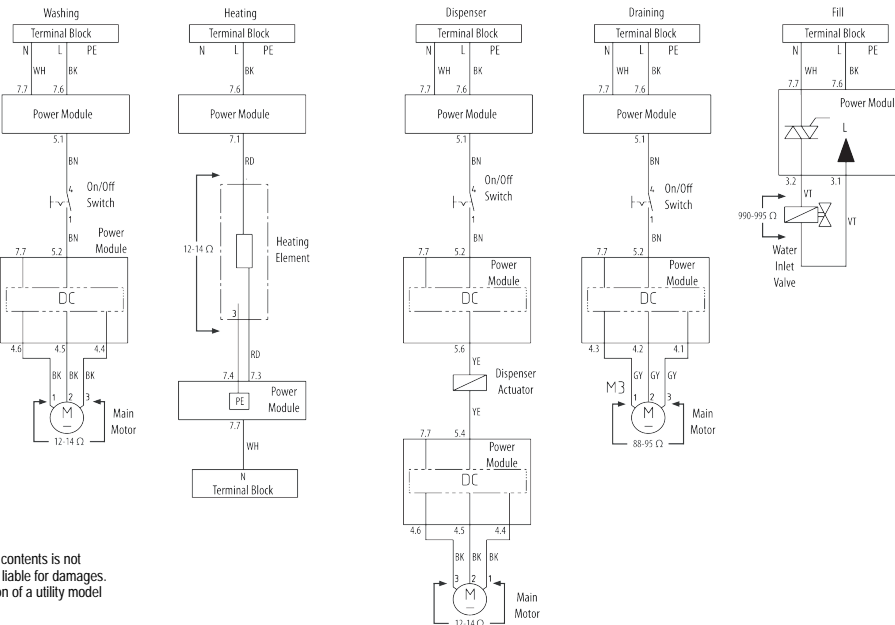
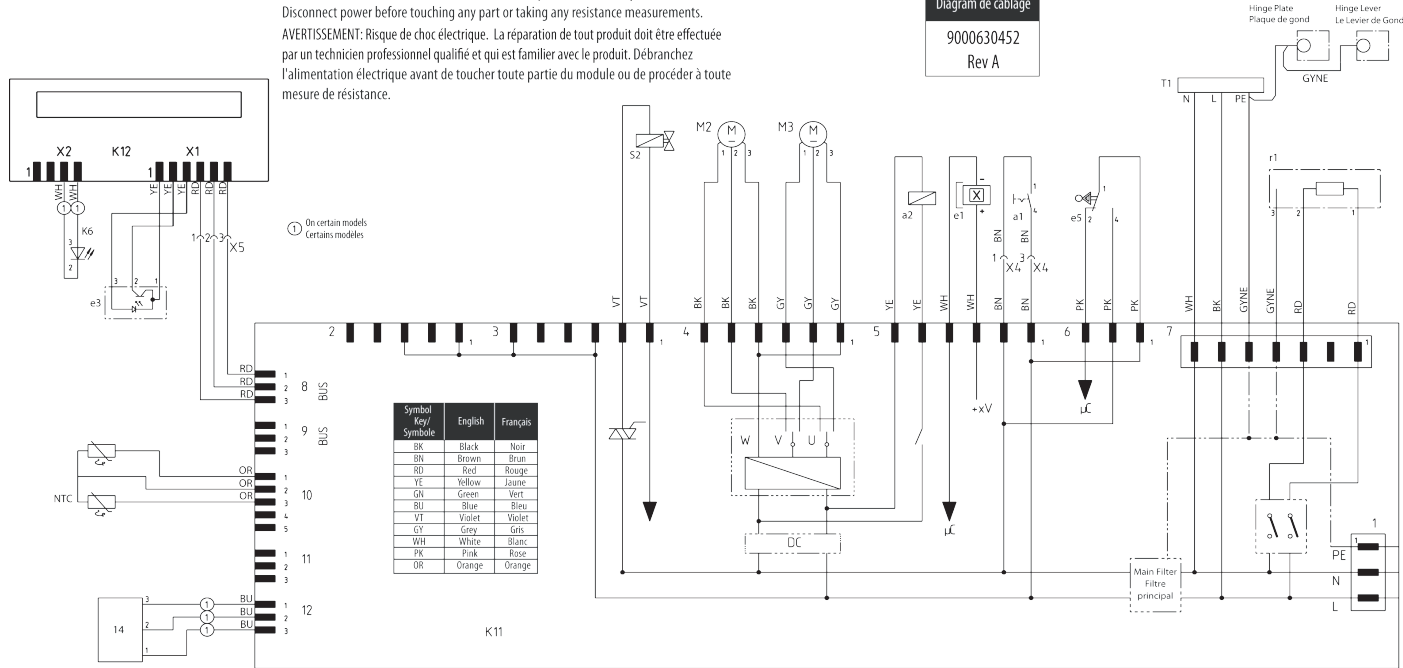

Symbol Key / Symbole	English	Français
I4	Soil Sensor	Capteur de saleté
a1	On/Off Switch	Interrupteur marche-arrêt
a2	Dispenser Actuator	Actionneur de distributeur
e1	Door Switch	Interrupteur de porte
e3	Optical Rinse Aid Sensor	Capteur optique d'agent de rinçage
e5	Safety Float Switch	Interrupteur de flottaison secondaire
K11	Power Module	Alimentation
K12	Operating Module	Unité de fonctionnement
m2	Main Motor (BLDC)	Moteur principal (BLDC)
m3	Drain Motor (BLDC)	Moteur de drainage (BLDC)
NTC	NTC Temperature Sensor	Capteur de température NTC
PE	Ground	Mise à la terre
r1	Heating Element	Élément chauffant
s2	Water Inlet Valve	Soupage entrée d'eau
T1	Terminal Block	Bloc de bornes
X4	Coupling	Raccord
X5	Coupling	Raccord
EMI	Main Filter	Filtre principal

The reproduction, transmission or use of this document or its contents is not permitted without express written authority. Offenders will be liable for damages. All rights including rights created by patent grant or registration of a utility model or design are reserved. Copyright reserved.

La reproduction, la transmission ou l'utilisation de ce document ou de son contenu n'est pas autorisée sans autorité écrite expresse. Les contrevenants seront responsables des dommages. Toutes les droites comprenant des droites créées par brevet accordé ou l'enregistrement d'un modèle d'utilité ou d'une conception sont réservés. Copyright réservé.

La reproducción, la transmisión o el uso de este documento o de su contenido no se permite sin autoridad escrita expresa. Los delincuentes serán obligados para los daños. Todas las derechos incluyendo las derechos creadas por patente conceden o el registro de un modelo para uso general o de un diseño es reservado. Copyright reservado.

Document No., Numéro de document, Número De Documento <b>58300000156297 ASP INT A</b>	Rev., Révision, Revisión <b>A</b>	Sheet-No., Nombre De Feuille, Número De la Hoja <b>1</b> of, de <b>1</b>
Material No., Nombre Matériel, Número Material <b>9000630452</b>	Engineering Revision, Révision de Technologie, Revisión De la Ingeniería <b>A1</b>	